

ООО «НТЗ «Волхов»



**ТРАНСФОРМАТОР СИЛОВОЙ
МАЛОЙ МОЩНОСТИ
ОЛС-НТЗ-0,63(1,0)/35**

0.НТЗ.142.065 РЭ

РУКОВОДСТВО ПО ЭКСПЛУАТАЦИИ

173008, РФ, г. Великий Новгород, ул. Северная, д.19,
тел: +7 8162 948 102,
e-mail: ntzv@ntzv.ru, сайт: www.ntzv.ru

СОДЕРЖАНИЕ

Введение	3
1 Назначение	3
2 Технические данные	4
3 Устройство.....	5
4 Размещение и монтаж	5
5 Маркировка	5
6 Меры безопасности	6
7 Техническое обслуживание.....	6
8 Упаковка, транспортирование и хранение	8
9 Условное обозначение трансформатора	8
10 Перечень нормативных документов	9
Приложение А	10
Приложение Б	12
Приложение В	13

ВВЕДЕНИЕ

Настоящее руководство по эксплуатации предназначено для ознакомления с конструкцией и техническими характеристиками, а также содержит сведения по транспортированию, хранению, монтажу и эксплуатации однофазных силовых трансформаторов малой мощности ОЛС-НТЗ-0,63(1,0)/35 (именуемые в дальнейшем «трансформаторы»).

В дополнение к настоящему руководству по эксплуатации следует пользоваться паспортом на трансформаторы О.НТЗ.486.065 ПС.

1 НАЗНАЧЕНИЕ

1.1 Трансформаторы предназначены для обеспечения питания цепей собственных нужд пунктов секционирования и автоматического включения резерва (АВР) электрических сетей 35 кВ частоты 50 или 60 Гц.

1.2 Для ОАО «РЖД» областью применения трансформаторов являются тяговые подстанции, трансформаторные подстанции и линейные устройства тягового электроснабжения железных дорог.

1.3 Трансформаторы предназначены для установки в комплектные распределительные устройства (КРУ) внутренней и наружной установки, а также в камеры одностороннего обслуживания (КСО) и являются комплектующими изделиями.

1.4 Трансформаторы изготавливаются в климатических исполнениях «УХЛ» и «Т», категории размещения «2» по ГОСТ 15150 и предназначены для работы в следующих условиях:

- верхнее значение температуры окружающего воздуха при эксплуатации с учетом перегрева внутри ячейки для исполнения «УХЛ» плюс 55 °С, для исполнения «Т» - плюс 60 °С;

- нижнее значение температуры окружающего воздуха для исполнения «УХЛ» минус 60 °С, для исполнения «Т» - минус 10 °С;

- относительная влажность воздуха для исполнения «УХЛ» не более 98 % при плюс 25 °С, для исполнения «Т» не более 98 % при плюс 35 °С;

- высота над уровнем моря не более 1000 м;

- окружающая среда невзрывоопасная, не содержащая токопроводящей пыли, химически активных газов и паров в концентрациях, разрушающих металлы – атмосфера типа II по ГОСТ 15150;

- положение трансформаторов в пространстве – любое.

1.5 Трансформаторы, предназначенные для использования в системах нормальной эксплуатации атомных станций (именуемых в дальнейшем АС), относятся к классу 4 по 2.6 НП-001.

1.6 Трансформаторы, предназначенные для использования в системе важной для безопасности нормальной эксплуатации АС, относятся к классу 3 и имеют классификационное обозначение 3Н по 2.6 НП-001.

1.7 Трансформаторы, предназначенные для использования в системе безопасности АС, относятся к классу 2 и имеют классификационное обозначение 2О по 2.6 НП-001.

2 ТЕХНИЧЕСКИЕ ДАННЫЕ

2.1 Основные технические данные трансформаторов приведены в таблице 1. Конкретные значения параметров указаны в паспорте на трансформаторы.

Таблица 1 - Основные технические данные трансформаторов

Наименование параметра	Значение
Класс напряжения, кВ	35
Наибольшее рабочее напряжение, кВ	40,5
Номинальное напряжение первичной обмотки ^{1*} , В	35
Номинальное напряжение вторичной обмотки ^{2*} , В:	
х – а ₁	218
х – а ₂	224
х – а ₃	230
х – а ₄	236
х – а ₅	242
Номинальная мощность на ответвлении х – а _н , кВА	0,63; 1,0
Напряжение короткого замыкания, приведенное к 75°C, %	5,5
Потери короткого замыкания, приведенные к 75°C, Вт, не более	65
Ток холостого хода на вводах х- а _н при U _{ном} , %, не более	10
Потери холостого хода, Вт, не более	50
Номинальная частота, Гц	50 или 60 ^{3*}
Схема и группа соединения обмоток	1/1-0
Допустимая погрешность напряжения на ответвлениях	±1%
Допуски на основные параметры:	
- на ток холостого хода	+30%
- на потери холостого хода	+15%
- на потери короткого замыкания	+10%
- на напряжение короткого замыкания	+10%
^{1*} Допускается по требованию заказчика изготавливать трансформатор с иным номинальным первичным напряжением в пределах класса напряжения;	
^{2*} Допускается по требованию заказчика изготавливать трансформатор с иными значениями вторичных напряжений и количеством отпаяк на обмотке;	
^{3*} Для экспортных поставок.	

2.2 Трансформаторы выполняются с двумя уровнями изоляции «а» или «б» по ГОСТ 1516.3.

2.3 Класс нагревостойкости трансформаторов «В» по ГОСТ 8865 (МЭК 85).

2.4 Уровень частичных разрядов изоляции первичной обмотки всех трансформаторов не превышает значения, указанного в ГОСТ 1516.3.

2.5 Удельная длина пути утечки внешней изоляции трансформаторов при эксплуатации соответствует степени загрязнения III (сильной) и составляет не менее 2.5 см/кВ по ГОСТ 9920 (СТ СЭВ 6465, МЭК 815, МЭК 694).

3 УСТРОЙСТВО

3.1 Трансформаторы изготовлены в виде опорной конструкции. Корпус трансформаторов выполнен литым из эпоксидного компаунда, который одновременно является главной изоляцией и обеспечивает защиту обмоток от механических и климатических воздействий.

3.2 Выводы первичной обмотки «А» и «Х» расположены в верхней части трансформаторов. Вторичные выводы обмотки «х», «а₁», «а₂», «а₃», «а₄», «а₅» расположены в нижней части корпуса трансформаторов, параллельно установочной поверхности.

3.3 Габаритные, установочные и присоединительные размеры трансформаторов указаны в приложении А. Принципиальная электрическая схема соединения обмоток трансформаторов приведена в приложении Б.

3.4 На трансформаторы устанавливаются прозрачные защитные крышки с возможностью пломбирования с целью исключения несанкционированного доступа к вторичным выводам.

3.5 Трансформаторы имеют металлические части, подлежащие заземлению.

3.6 По специальному требованию заказчика возможно изготовление трансформаторов с другими установочными или присоединительными размерами.

4 РАЗМЕЩЕНИЕ И МОНТАЖ

4.1 Трансформаторы устанавливают в шкафах КРУ, КРУН и КСО в соответствии с чертежами этих изделий. Крепление трансформаторов на месте установки производится с помощью болтов М12 к закладным элементам крепления, расположенным на основании.

4.2 Провода, присоединяемые к вторичным выводам трансформаторов должны быть снабжены наконечниками или свернуты в кольцо под винт М6 и облужены.

4.3 Длина пути утечки внешней изоляции трансформаторов не менее 540 мм.

4.4 При монтаже следует соблюдать требования ГОСТ 10434 для контактных соединений по моменту затяжки:

- для М6 – $(2,5 \pm 0,5)$ Н·м;

- для М10 – $(30 \pm 1,5)$ Н·м.

Для крепёжных элементов момент затяжки:

- для М4 – $(0,4 \pm 0,1)$ Н·м;

- для М12 – (30 ± 1) Н·м.

5 МАРКИРОВКА

5.1 Трансформаторы имеют табличку технических данных, выполненную по ГОСТ 11677.

5.2 Маркировка первичных контактов «А», «Х» и вторичных контактов «х», «а₁», «а₂», «а₃» выполнена методом литья на корпусе трансформаторов.

6 МЕРЫ БЕЗОПАСНОСТИ

6.1 Конструкция, монтаж и эксплуатация трансформаторов должна соответствовать требованиям безопасности по ГОСТ 12.2.007.0 и ГОСТ 12.2.007.2, «Правил технической эксплуатации электроустановок потребителей» (далее «ПТЭЭП»), «Правил технической эксплуатации электрических станций и сетей Российской Федерации» (далее «ПТЭ»), «Правил устройства электроустановок» и «Правил по охране труда при эксплуатации электроустановок».

7 ТЕХНИЧЕСКОЕ ОБСЛУЖИВАНИЕ

7.1 При техническом обслуживании трансформаторов необходимо соблюдать требования раздела «Меры безопасности».

7.2 Техническое обслуживание необходимо проводить в сроки, установленные в «ПТЭ» и «ПТЭЭП». При отсутствии в «ПТЭ» и «ПТЭЭП» таких указаний, сроки устанавливает техническое руководство предприятия, эксплуатирующего трансформаторы.

7.3 Техническое обслуживание проводится в следующем объеме:

7.3.1 Очистка поверхности трансформаторов от пыли и грязи сухой ветошью, не оставляющей ворса.

7.3.2 Внешний осмотр трансформаторов на отсутствие повреждений.

7.3.3 Проверка надежности контактных соединений.

7.3.4 Испытания, объем и нормы которых, установлены РД 34.45-51.300. Методы испытаний – в соответствии с ПТЭ и ПЭЭП с учетом дополнительных указаний настоящего РЭ.

7.4 Указания и рекомендации по методам проведения испытаний и оценке их результатов.

7.4.1 Измерение коэффициента трансформации на всех ответвлениях вторичной обмотки проводится по разделу 2 ГОСТ 3484.1 (СТ СЭВ 1070).

7.4.2 Измерение сопротивления обмоток постоянному току производится мостом постоянного тока, имеющего класс точности не ниже 1. Значения сопротивления обмоток трансформаторов постоянному току после температурного пересчета не должны отличаться от указанных в паспорте более чем на 2 %.

7.4.3 Измерение электрического сопротивления изоляции обмоток трансформаторов относительно металлических деталей крепления к заземленной конструкции производится мегомметром на напряжение 2500 В. Трансформаторы считаются прошедшими испытание, если сопротивление изоляции при температуре обмоток 20-30 °С не менее значений, указанных в таблице 2.

Таблица 2 – Электрическое сопротивление изоляции обмоток

№ п/п	Наименование испытаний	Минимально допустимое значение, МОм
1	Измерение электрического сопротивления изоляции первичной обмотки	500
2	Измерение электрического сопротивления изоляции вторичной обмотки	100

7.4.4 Испытание электрической прочности изоляции вторичной обмотки проводится приложенным напряжением 5 кВ промышленной частоты в течение 1 минуты, которое подаётся на выводы вторичной обмотки и заземленные крепежные гайки, закороченные между собой. Трансформаторы считаются выдержавшими испытание, если не произошло пробоя изоляции.

7.4.5 Испытание электрической прочности изоляции первичной обмотки трансформаторов проводят по ГОСТ 1516.2 в 2 этапа:

7.4.5.1 Проверка электрической прочности основной изоляции. Испытание электрической прочности основной изоляции первичной обмотки трансформаторов проводится приложенным напряжением 85 кВ промышленной частоты, которое подаётся на первичные контакты, закороченные между собой. Вывод «х» вторичной обмотки и заземляемые части трансформаторов при этом должны быть надёжно заземлены. Напряжение выдерживается в течение одной минуты. Трансформаторы считаются выдержавшими испытание, если не произошло пробоя изоляции и перекрытия по поверхности.

7.4.5.2 Проверка электрической прочности междувитковой (межслоевой) изоляции. Напряжение частотой 150-400 Гц подается на вывод «А» первичной обмотки. Вывод «х» вторичной обмотки, вывод «Х» первичной обмотки и металлические части трансформаторов при этом должны быть заземлены. Напряжение, значением $2U_{ном}$ выдерживается в течение времени, рассчитанного по следующей формуле (1):

$$t = \frac{2 \cdot f_{ном}}{f_{исп}} \cdot 60, \quad (1)$$

где:

t – время выдержки испытательного напряжения, с;

$f_{ном}$ – номинальная частота, Гц;

$f_{исп}$ – испытательная частота, Гц.

Затем испытание повторяется с изменением приложения напряжения: напряжение частотой 150-400 Гц подаётся на вывод «Х» первичной обмотки. Вывод «х» вторичной обмотки, вывод «А» первичной обмотки и металлические части трансформаторов при этом должны быть заземлены.

Допускается проводить данное испытание индуктированным напряжением со стороны вторичной обмотки.

Трансформаторы считаются выдержавшими испытание, если не произошло пробоя изоляции и перекрытия по поверхности.

Примечание – Испытания изоляции, проводимые в качестве критерия успешности других испытаний, проводят при значениях испытательных напряжений, равных 90 % от нормированных значений, и времени воздействия 1 минуты.

7.4.6 Измерение тока и потерь холостого хода трансформаторов проводится с помощью вольтметра и амперметра, со стороны вторичной обмотки на номинальном ответвлении при разомкнутой первичной обмотке, при напряжении $1,0 \cdot U_{ном}$ по методике ГОСТ 3484.1 (СТ СЭВ 1070). При испытании должны быть надежно заземлены все металлические элементы конструкции трансформаторов. Полученные значения не должны отличаться от значений, указанных в паспорте на изделие более, чем на 10 %.

7.5 Трансформаторы ремонту не подлежат.

Средняя наработка до отказа – $4 \cdot 10^5$ часов.

Средний срок службы – 30 лет.

8 УПАКОВКА, ТРАНСПОРТИРОВАНИЕ И ХРАНЕНИЕ

8.1 Трансформаторы транспортируются закрепленными на поддонах 800×1200 любым закрытым видом транспорта в условиях транспортирования по группе «Ж» согласно ГОСТ 23216.

Установка поддонов с трансформаторами в несколько ярусов при транспортировании и хранении категорически запрещается.

Допускается возможность транспортирования трансформаторов без упаковки в контейнерах, а так же в закрытых автомашинах, при условии их надежного крепления.

8.2 Условия транспортирования трансформаторов в части воздействия климатических факторов – по группе условий хранения 9 ГОСТ 15150.

8.3 Консервация трансформаторов производится только по требованиям заказчика.

8.4 Хранение и складирование трансформаторов должно производиться в закрытых помещениях. При хранении трансформаторов должны быть приняты меры против возможных повреждений.

8.5 При транспортировании и хранении трансформаторов необходимо избегать резкой смены температур, особенно резкого охлаждения.

8.6 Перемещение трансформаторов производить подъёмным краном соответствующей грузоподъёмности. Схема строповки согласно приложению В.

9 УСЛОВНОЕ ОБОЗНАЧЕНИЕ ТРАНСФОРМАТОРА

9.1 Пример условного обозначения однофазного силового трансформатора с литой изоляцией, изготовленного по ТУ 3413-024-30425794-2019, с номинальной мощностью 0,63 кВА, на класс напряжение 35 кВ, климатического исполнения «УХЛ», категории размещения «2» по ГОСТ 15150, с номинальным первичным напряжением 35000 В, с отпайками по вторичным напряжениям 218/224/230/236/242 В:

Трансформатор

ОЛС-НТЗ-0,63/35 УХЛ2, $U_1=35000$ В, $U_2=218/224/230/236/242$ В

ТУ 3413-024-30425794-2019

10 ПЕРЕЧЕНЬ НОРМАТИВНЫХ ДОКУМЕНТОВ

ГОСТ 12.2.007.0–75	ССБТ. Изделия электротехнические. Общие требования безопасности (с Изменениями №1,2,3,4)
ГОСТ 12.2.007.2–75	ССБТ. Электротехнические устройства на напряжение свыше 1000 В. Требования безопасности (с Изменениями №1-4)
ГОСТ 1516.2–97	Электрооборудование и электроустановки переменного тока на напряжение 3 кВ и выше
ГОСТ 1516.3–96	Электрооборудование переменного тока на напряжения от 1 до 750 кВ. Требования к электрической прочности изоляции
ГОСТ 3484.1-88 (СТ СЭВ 1070-78)	Трансформаторы силовые. Методы электромагнитных испытаний (с Изменением №1)
ГОСТ 8865–93 (МЭК 85-84)	Системы электрической изоляции. Оценка нагревостойкости и классификации
ГОСТ 9920–89 (СТ СЭВ 6465-88, МЭК 815-86, МЭК 694-80)	Электроустановки переменного тока на напряжение от 3 до 750 кВ. Длина пути утечки внешней изоляции
ГОСТ 10434-82	Соединения контактные электрические. Классификация. Общие технические требования (с Изменениями №1,2,3)
ГОСТ 15150–69	Машины, приборы и другие технические изделия. Исполнения для различных климатических районов. Категории, условия эксплуатации, хранения и транспортирования в части воздействия климатических факторов внешней среды (с Изменениями №1,2,3,4,5)
ГОСТ 23216–78	Изделия электротехнические. Хранение, транспортирование, временная противокоррозионная защита, упаковка. Общие требования и методы испытаний (с Изменениями №1,2,3)
НП–001–15	Федеральные нормы и правила в области использования атомной энергии «Общие положения обеспечения безопасности атомных станций»
РД 34.45-51.300-97	Объём и нормы испытаний электрооборудования, 6-е издание
СО 34.45-51.300-97	(с изменениями и дополнениями по состоянию на 01.10.2006)
ТУ 3413-024- 30425794-2019	Трансформаторы силовые малой мощности ОЛС-НТЗ, ОЛСП-НТЗ. Технические условия
Правила по охране труда при эксплуатации электроустановок (с изменениями на 15 ноября 2018 года).	Утверждены приказом Минтруда России от 24.07.2013 г. №328н
Правила технической эксплуатации электроустановок потребителей.	Утверждены Приказом Минэнерго России от 13.01.2003 г. №6 (с изменениями на 13 сентября 2018 года)
Правила технической эксплуатации электрических станций и сетей Российской Федерации.	Утверждены Приказом Минэнерго России от 19.06.2003 г. №229 (с изменениями на 11 февраля 2019 года) (редакция, действующая с 23 мая 2019 года).
Правила устройства электроустановок (ПУЭ).	Утверждены Приказом Минэнерго России от 08.07.2002 г. №204.

Приложение А (обязательное)

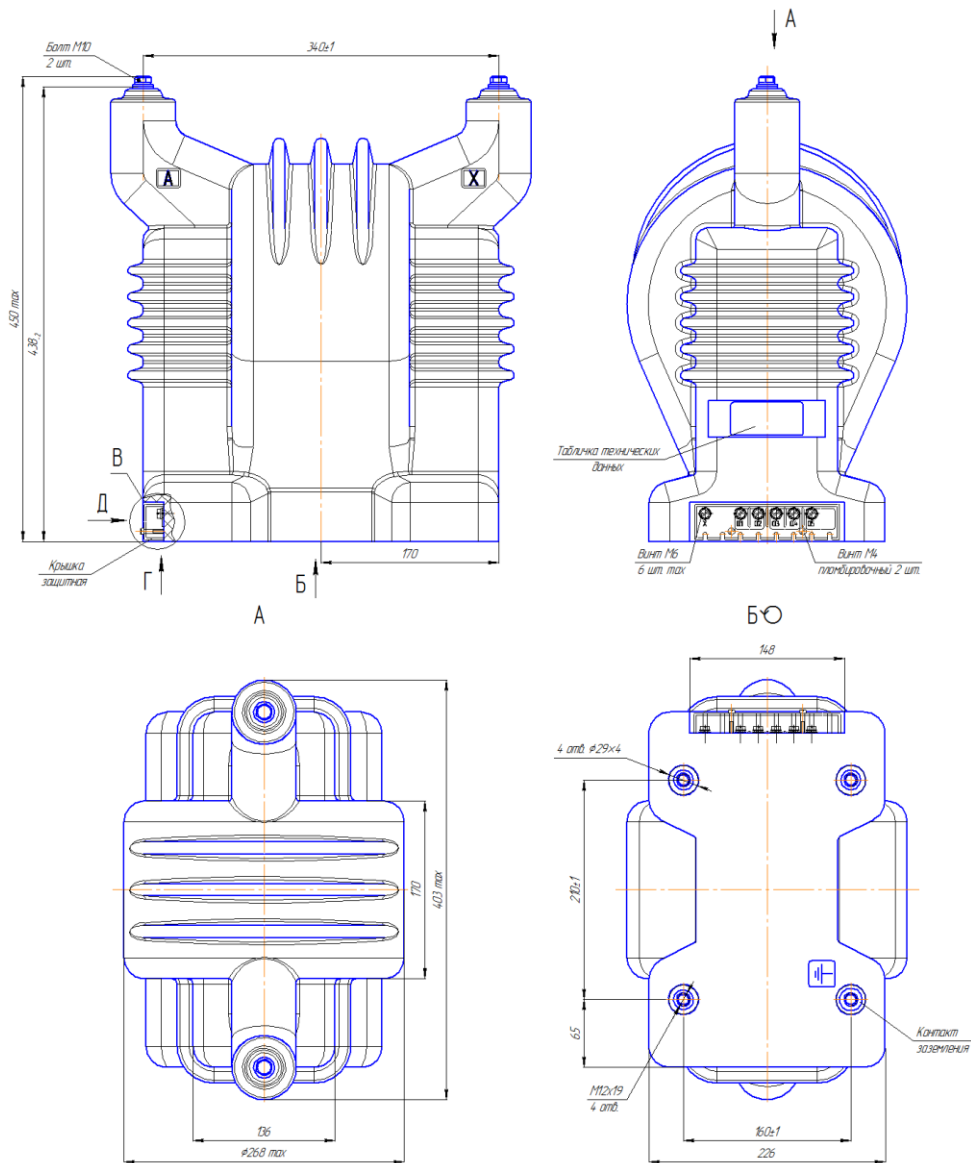

Масса трансформатора, не более, 66 кг

Рисунок А.1 – Габаритные установочные, присоединительные размеры и масса трансформаторов ОЛС-НТЗ-0,63(1,0)/35

Приложение А
(продолжение)



Рисунок А.2 – Исполнение вторичных выводов трансформаторов
ОЛС-НТЗ-0,63(1,0)/35

Приложение Б
(обязательное)

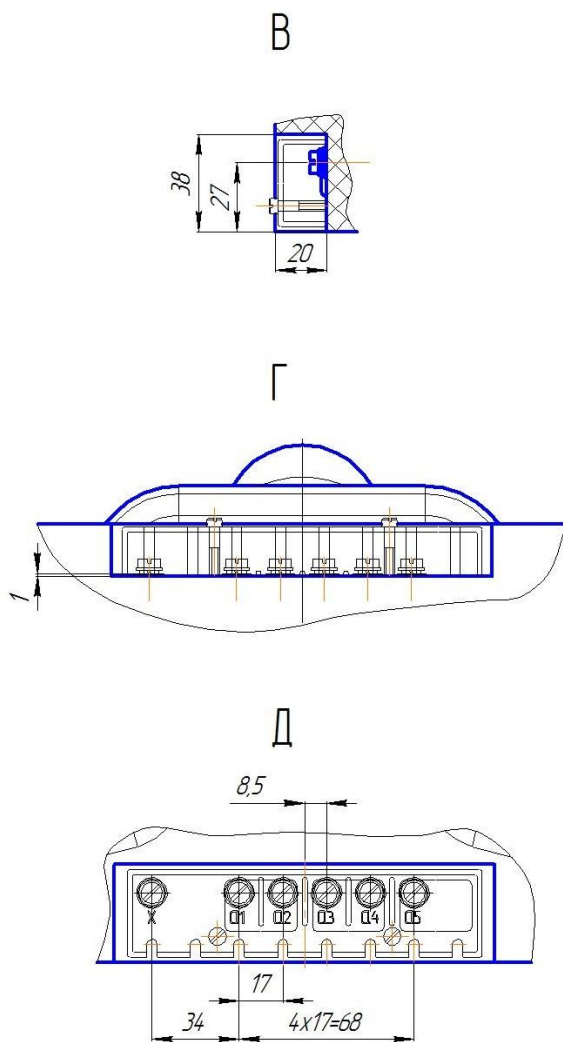

Рисунок Б.1 - Схема электрическая принципиальная ОЛС-НТЗ-0,63(1,0)/35

Приложение В
(обязательное)

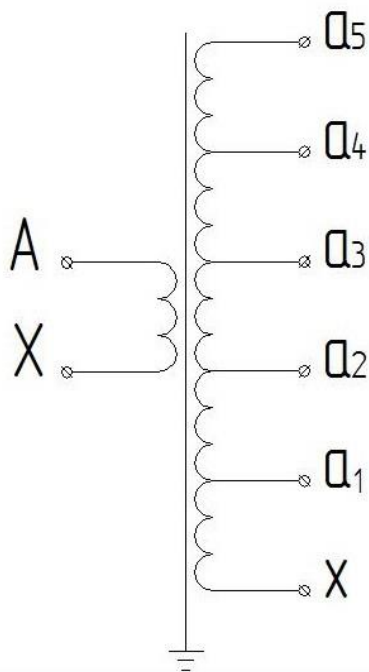
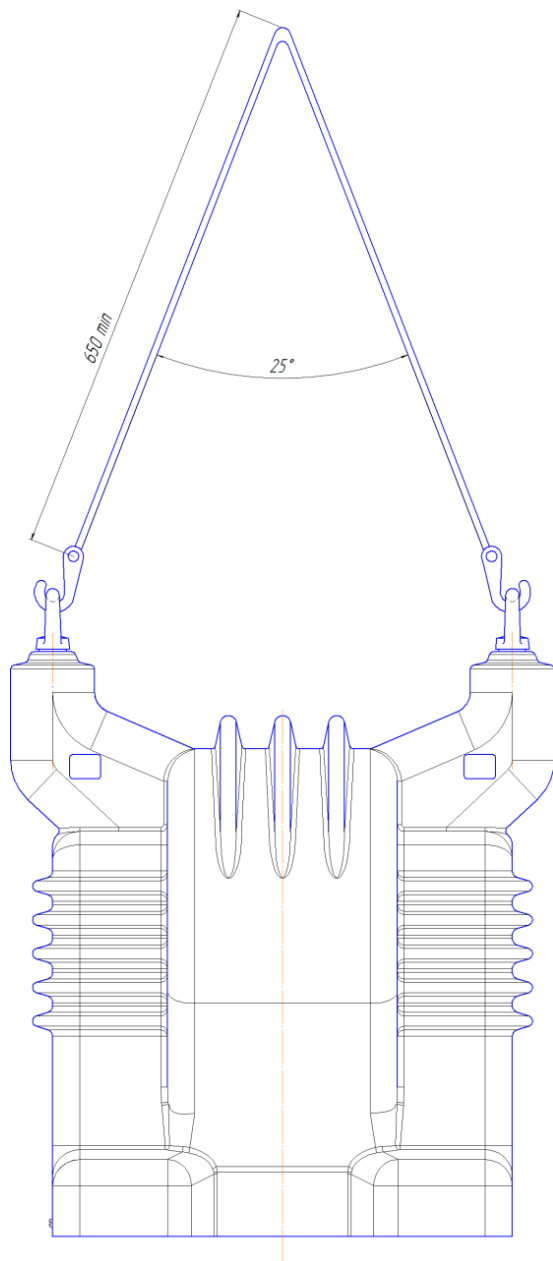

Рисунок В.1 – Схема строповки трансформаторов ОЛС-НТЗ-0,63(1,0)/35